

Flusso ADI

Incontro con le Aziende
8 Ottobre 2024

Agenda:

- Dati 2024: obiettivo PNRR over 65 (confronto 2°trimestre 2023 vs 2° trimestre 2024)
- Analisi degli scarti non corretti
- Livello nazionale: sviluppi possibili
- Flusso regionale: possibili modifiche per adeguamento al livello nazionale
- Completezza dati su modifiche introdotte con invio 1/2024

Dati 2024: obiettivo PNRR over 65

pazienti ADI over65	Dati al 2° invio in banca dati RER		target DGR 945_2024	Obiettivo PNRR
	2023	2024		
Piacenza	3.484	6.578	7.900	
Parma	7.008	7.067	11.400	
Reggio Emilia	10.345	11.589	13.800	
Modena	8.344	11.164	18.400	
Bologna	13.054	13.327	24.100	
Imola	2.522	4.069	6.000	
Ferrara	7.384	6.999	13.000	
Romagna	11.128	19.879	30.200	
TOTALE	63.269	80.672	124.800	122.038

Analisi degli scarti non corretti

DATI PERSI

Scarti non corretti		Azienda inviante						Totale	
		101 - PIACENZA	102 - PARMA	103 - REGGIO EMILIA	104 - MODENA	106 - IMOLA	109 - FERRARA		114 - ROMAGNA
COD_AZI: CODICE AZIENDA USL	SEGNO/SINTOMO CLINICO OBBLIGATORIO PER TIPO TAD 6 O 7	2	2
	CHIAVE RIPETUTA ALL'INTERNO DEL FILE A	2	2
ID_TAD: IDENTIFICATIVO DELL'EPISODIO DI CURA	EPISODIO SU STESSO PAZ. INCOMPATIBILE COL DECESSO (IN FORNITURA)	.	.	.	2	.	2	.	4
	EPISODI SOVRAPPosti SU STESSO PAZ. (IN FORNITURA O IN BANCA DATI)	32	.	.	7	.	6	32	77
	STESSO ID_TAD OPERATORE DT_ACCESSO CON DIVERSI ID_ACCESSO IN FORNITURA	6	.	6
COD_FISC: CODICE FISCALE	CODICE FISCALE NON ESISTENTE PER SOGEI	1	.	.	9	.	5	1	16
	VALIDARE PRELIMINARMENTE IL CODICE TRAMITE IL FLUSSO CI	.	1	1	2
COM_NAS: COMUNE DI	CODICE FORMALMENTE NON VALIDO	1	1
COM_RES: COMUNE DI	CODICE INESISTENTE O NON AMMESSO	4	.	4
PROSECUZ: PROSECUZIONE TAD PRECEDENTE	PROSECUZIONE NON PRESENTE TRA LE CHIUSURE AL 31/12 DELL'ANNO PREC	191	191
	NUOVO EPISODIO ANZICHÉ PROSECUZ(NON CHIUSO/CHIUSO AL 31/12/ANNO-1)	2	53	.	.	3	61	156	275

Scarti non corretti		Azienda inviante						Totale	
		101 - PIACENZA	102 - PARMA	103 - REGGIO EMILIA	104 - MODENA	106 - IMOLA	109 - FERRARA		114 - ROMAGNA
DT_CHIUS: DATA DI	DATA ANTECEDENTE ALLA DATA INIZIO TAD	.	.	1	.	.	.	1	
DT_SEGNALAZIONE: DATA DI SEGNALAZIONE	DATA SUCCESSIVA ALLA DATA INIZIO TAD	3	3	
TIPO_RETE_CP: TIPO RETE DI CURE	CODICE INESISTENTE O NON AMMESSO	3	3	
NON DEFINITO	DATA POSTERIORE ALLA SCADENZA FISSATA PER L'INVIO IN CORSO	2	2	
DT_ACCESSO: DATA ACCESSO	DATA ACCESSO ANTECEDENTE LA DATA DI VALUTAZIONE INIZIALE	2	4	6
PRESTAZ_ADI: TIPO PRESTAZIONE	CODICE INESISTENTE O NON AMMESSO	.	.	.	1	.	.	1	
RIVALUTAZIONE: MOTIVO	MOTIVO RIVALUTAZIONE COMPILATO PER VAL. INIZIALE DELL'ASSISTITO	1	1	
DT_VAL: DATA	DATA SUCCESSIVA ALLA DATA INIZIO TAD	8	3	11
PATOLOGIA:	CODICE MANCANTE	.	60	60	
PATOLOGIA	CODICE INESISTENTE O NON AMMESSO	1	1	
CONCOMITANTE: PATOLOGIA	CODICE INESISTENTE O NON AMMESSO	3	3	
SUPPORTO: SUPPORTO SOCIALE	SUPPORTO SOCIALE NON PRESENTE CON NUCLEO FAM. E/O ASS. FAM. PRESENTE	3	3	
SSCLINICO: SEGNO O SINTOMO CLINICO	SEGNO/SINTOMO CLINICO INCOMPATIBILE CON TIPO_TAD	1	2	3	

Livello nazionale: sviluppi possibili

Evoluzione sistema per il monitoraggio delle prestazioni erogate in telemedicina - SF alla versione 7.5



SPECIFICHE FUNZIONALI
DEI TRACCIATI SIAD

Sistema informativo per il monitoraggio
dell'assistenza domiciliare

Aprile 2024
Versione 7.4

SIAD Specifiche Funzionali_v7.4 - rev

Fig. 1 di 129

Erogazione	Modalità di Erogazione	Il nodo erogazione è obbligatorio al verificarsi dell'evento	N	DBB	CHIAVE Valori ammessi: 1. PRESENZA 2. A DISTANZA	1
-------------------	-------------------------------	--	---	-----	--	---

SIAD Specifiche Funzionali v7.0



Prestazioni	Prestazione di telemedicina	Indica il tipo di prestazione di telemedicina effettuata con modalità di erogazione a distanza	N	NBB (obbligatorio per modalità di erogazione =2)	I valori ammessi sono: 1. televisita 2. teleconsulto 3. teleconsulenza 4. teleassistenza 5. telemonitoraggio 6. teleriabilitazione	1
-------------	-----------------------------	--	---	---	--	---

Tabella di relazione Tipo Prestazioni / Modalità di Erogazione a distanza

Flusso regionale: possibili modifiche per adeguamento al livello nazionale

Specifiche funzionali 2.2

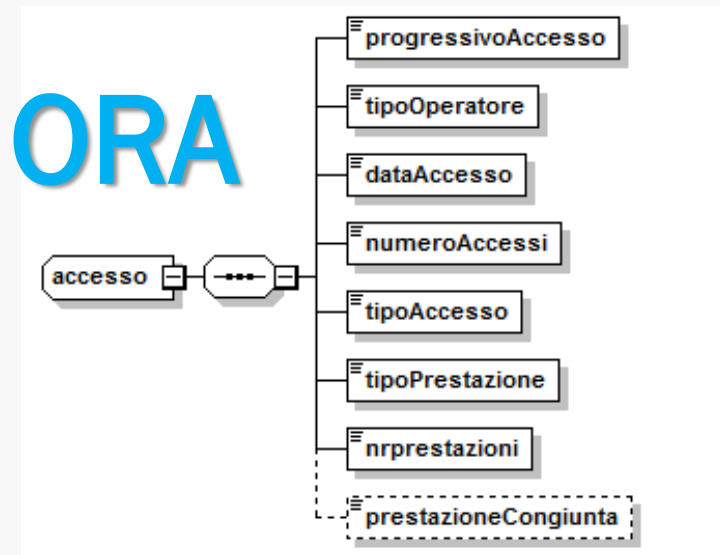

Specifiche funzionali 2.3 (ipotesi)

2025

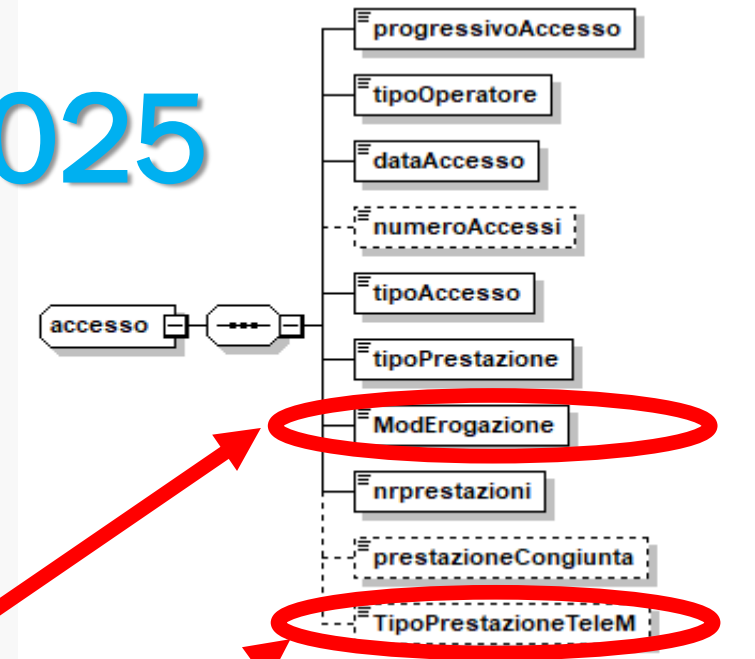

Nuovo campo obbligatorio (1 Presenza, 2 a distanza):

- **Modalità di erogazione** da intendersi come la modalità di erogazione della prestazione che consegue all'accesso al domicilio dell'operatore

Nuovo campo obbligatorio per Modalità di erogazione = 2

- **Prestazione di telemedicina**, che indica il tipo di prestazione di telemedicina effettuata con modalità di erogazione a distanza

Evoluzione del flusso ADI

2023:

Allentati i controlli - Passaggio a xml
Aggiunti nuovi campi per le Cure Palliative (anticipo pubblicazione DM)

2024:

Aggiunta nuovi campi
Attenzione alle definizioni: la TAD non è la PIC

2025:

Evoluzione della chiave del flusso

Posticipata

Modifiche al flusso ADI

Anagrafica	<u>CODICE DELL'AZIENDA</u>
Distretto	<u>CODICE DEL DISTRETTO</u>
Assistenza	<u>IDENTIFICATIVO EPISODIO DI CURA</u>
	<u>DATA INIZIO PIC (già introdotta nel 2024)</u>
	<u>ID ASSISTITO</u>

2025

**La TAD è una costola della PIC:
=> ogni PIC può avere da 1 a ∞ TAD**

Campi propedeutici al cambio chiave

File anagrafica.xml

ORA

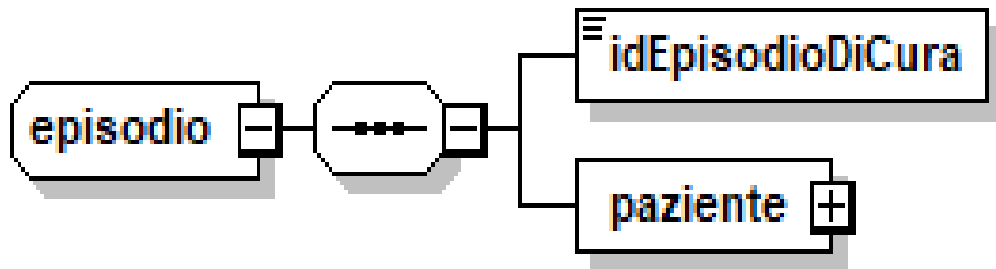

dataPIC diventa obbligatoria??

idAssistito: Nuovo campo facoltativo
(temporaneamente)

2025

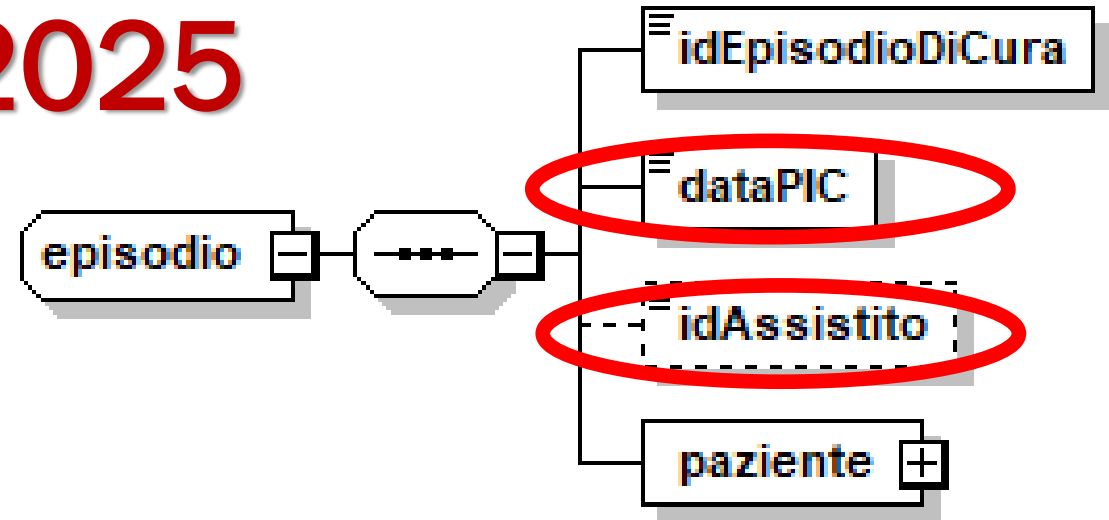

Campi propedeutici al cambio chiave

File Presa in carico.xml

ORA

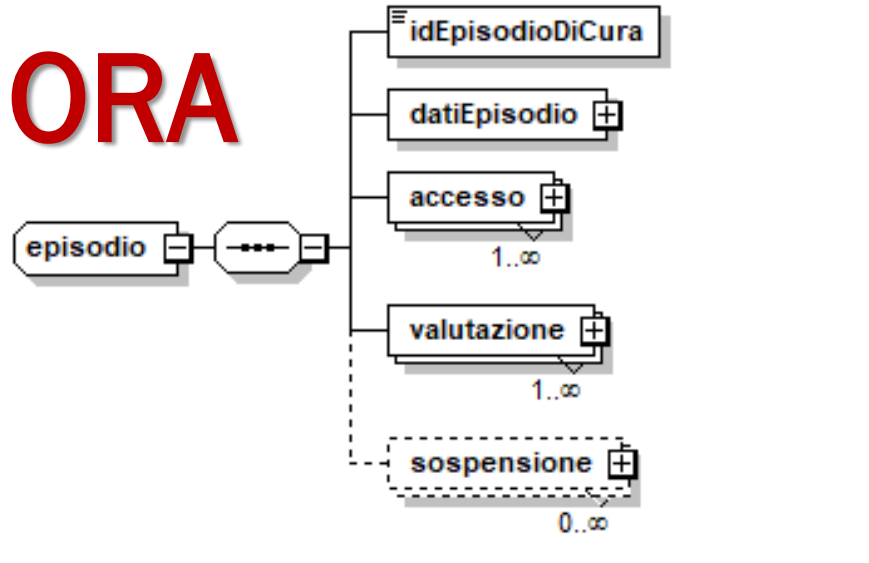

2025

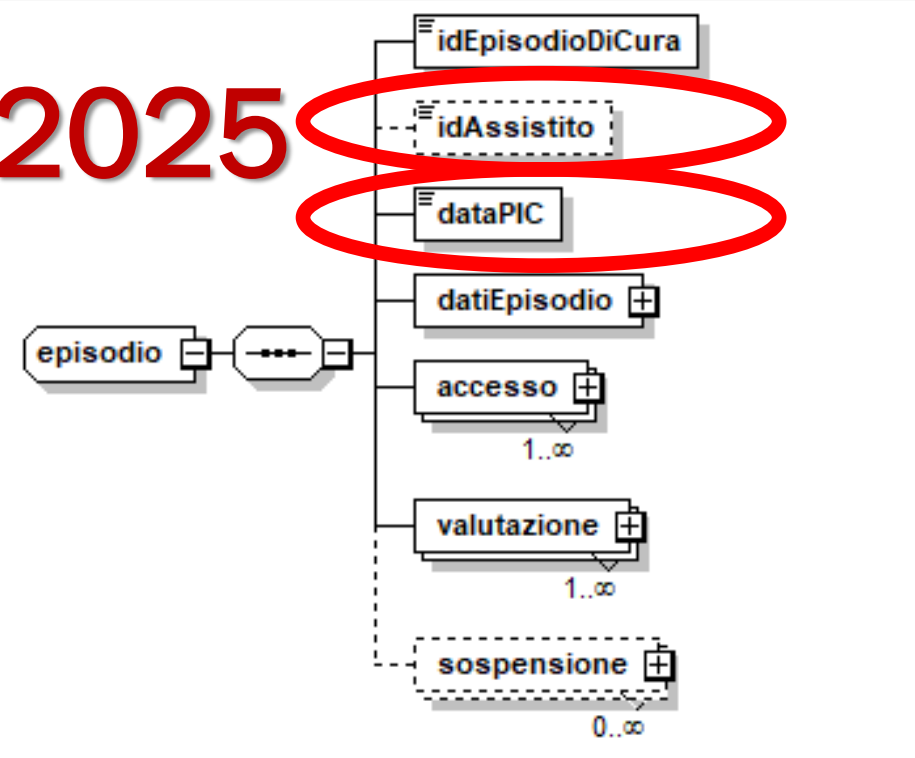

Campi propedeutici al
cambio chiave
File Presa in carico.xml

2025
**DataPIC spostato
al livello superiore
(episodio)**

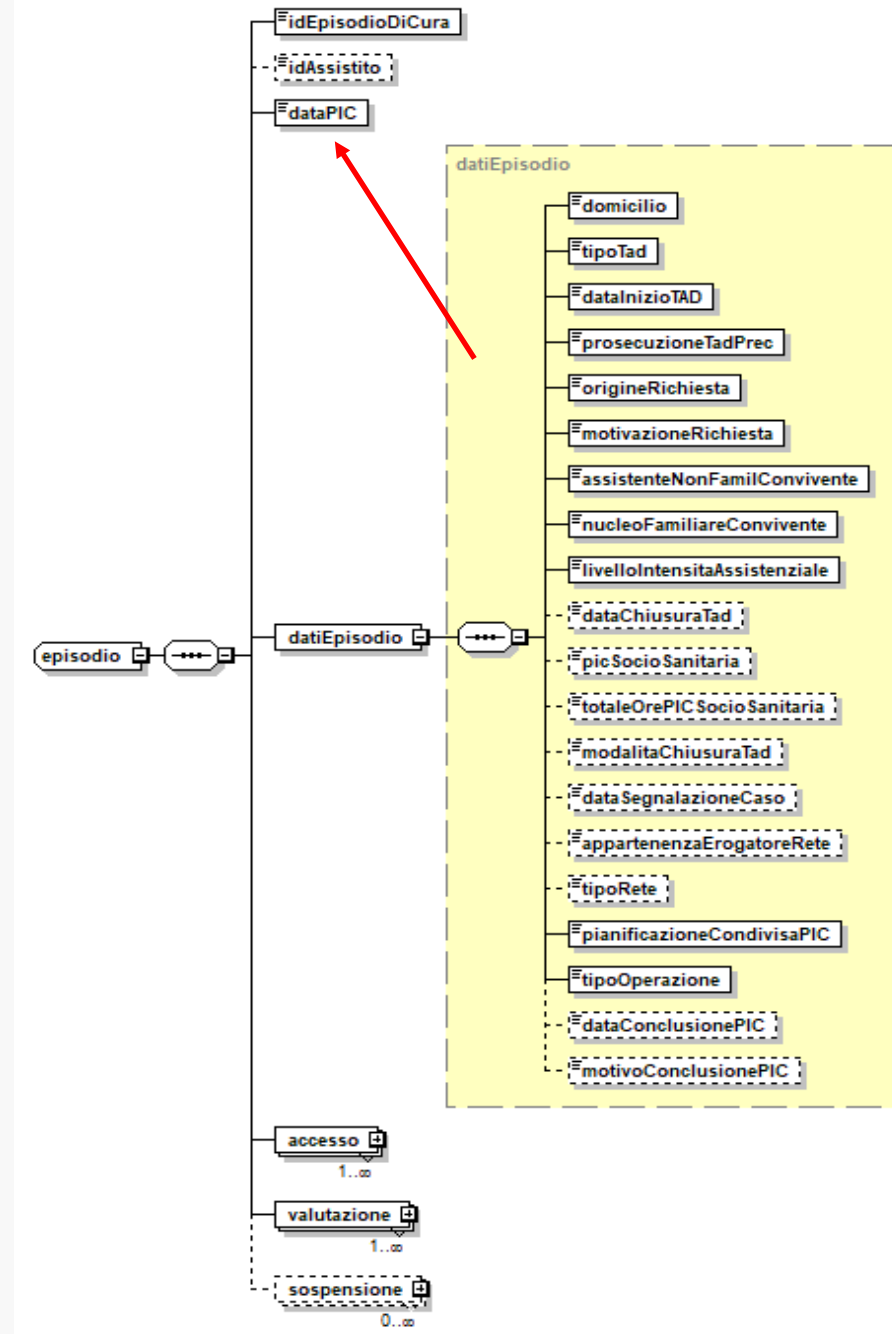

CAMPO IdAssistito

Progressivo campo	Nodo di riferimento	Nome campo	Descrizione	Tipo	Lunghezza	Informazioni sul dominio e Controlli
A014	Episodio	idAssistito	Identificativo univoco dell'assistito (creato per l'invio del flusso che identifica in maniera univoca l'assistito all'interno della struttura)	AN	15	<p>OBBLIGATORIETÀ: Dato facoltativo.</p> <p>FORMATO: NNNNNNNNNNNNNNNN</p> <p>ALTRI CONTROLLI:</p> <p>Se compilato:</p> <ul style="list-style-type: none"> - deve essere numerico e diverso da zero (E) - deve essere univoco per codice identificativo dell'assistito nella distretto (E)

Nel caso in cui si verifichi lo scarto del record, nel **file di ritorno informativo (file Scarti, campo NoteErrore)** è restituito il messaggio con il codice IdAssistito da utilizzare per la correzione con un messaggio del tipo: **“L'idAssistito già abbinato dal distretto al codiceIdentificativoAss è: XXXXXXXXXXXXXXXX”**

Specifiche funzionali 2.2

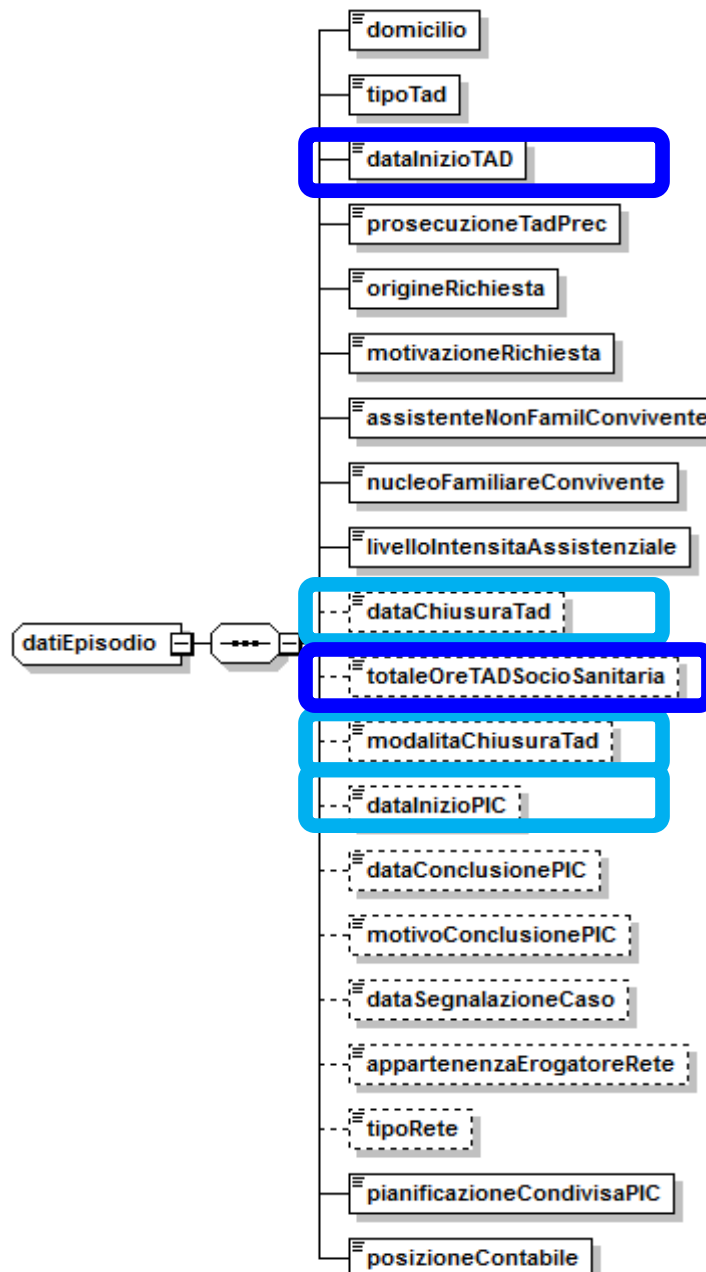

Rename dei campi:

- DataPresalInCarico =
DataInizioTAD
- totaleOrePICsocioSanitaria=
totaleOreTADSocioSanitaria

Nuovi campi facoltativi:

- dataInizioPIC*
- dataConclusionePIC
- motivoConclusionePIC

* È sempre la stessa anche se di anni precedenti a quello di invio

Completezza dati su modifiche introdotte con invio 1/2024

Azienda inviante	Dt_pic compilata		Dt_chius_pic compilata			Modalità di chiusura pic compilata			Totale
	NO	SI	NO	SI	n/a	NO	SI	n/a	
101 - PIACENZA	9.075	.	2.174	2.112	4.789	2.174	2.112	4.789	9.075
102 - PARMA	8.803	.	2.237	2.148	4.418	2.237	2.148	4.418	8.803
103 - REGGIO EMILIA	15.581	.	4.376	2.648	8.557	4.376	2.648	8.557	15.581
104 - MODENA	17.895	.	2.946	7.166	7.783	2.946	7.166	7.783	17.895
105 - BOLOGNA	.	16.826	1.038	4.481	11.307	1.038	4.481	11.307	16.826
106 - IMOLA	5.240	.	2.346	783	2.111	2.346	783	2.111	5.240
109 - FERRARA	11.045	.	3.528	2.577	4.940	3.528	2.577	4.940	11.045
114 - ROMAGNA	24.446	.	1.861	4.816	17.769	1.861	4.816	17.769	24.446
Totale	92.085	16.826	20.506	26.731	61.674	20.506	26.731	61.674	108.911

Grazie per
l'attenzione!!

Paolo Brugnara

Giulia Previatti

Flusso.ADI@regione.emilia-romagna.it