

Circolare n. 7/2023

SIAR

Sistema Informativo Socio-assistenziale e riabilitativo

30 Ottobre 2023

*Direzione Generale Cura della Persona, Salute e Welfare
Area ICT e transizione digitale dei servizi al cittadino
Area integrazione sociosanitaria dell'area della non autosufficienza
Area assistenza primaria, case della comunità e cure di prossimità*

Ambito di applicazione del flusso SIAR

Finalizzato alla raccolta di **trattamenti socio-assistenziali e riabilitativi** a carattere:

- **intensivo,**
- **estensivo,**
- **di recupero e mantenimento,**

erogati, nell'ambito **dell'assistenza semiresidenziale e residenziale**, a **persone non autosufficienti con disabilità fisiche, psichiche e sensoriali**, di cui **all'articolo 34 del DPCM 12 gennaio 2017**, recante «*Definizione e aggiornamento dei livelli essenziali di assistenza, di cui all'articolo 1, comma 7, del decreto legislativo 30 dicembre 1992, n. 502*»

previa presa in carico dell'assistito da parte della struttura, prima valutazione multidimensionale iniziale e predisposizione di un progetto riabilitativo individuale (PRI) nel caso di trattamenti riabilitativi intensivi o estensivi (rif. lett. a) e b) art. 34 LEA) o di un progetto individuale di assistenza (PAI) nel caso di trattamenti socio-riabilitativi di recupero e mantenimento delle abilità funzionali residue erogati congiuntamente a prestazioni assistenziali e tutelari.



PNRR - M6C2 - 1.3.2.2 «Reingegnerizzazione NSIS a livello locale»

1.3.2.2.1 - Adozione da parte delle Regioni di 4 nuovi flussi informativi nazionali Overview complessiva intervento

Descrizione intervento e obiettivi

Progettazione e implementazione di 4 nuovi flussi informativi riferibili a dati individuali di attività sanitaria per:

RIABILITAZIONE TERRITORIALE



Prestazioni di riabilitazione territoriale ex art. 34 DPCM 12 gennaio 2017.

CONSULTORI FAMILIARI



Prestazioni erogate da consultori familiari ex art. 24 DPCM 12 gennaio 2017.

CURE PRIMARIE



Prestazioni di cure primarie erogate da medici di medicina generale (MMG), pediatri di libera scelta (PLS), ecc.

OSPEDALI DI COMUNITÀ



Prestazioni erogate da ospedali di comunità ex D.M. del 2 aprile 2015 n. 70.

Milestone PNRR

Adozione dei flussi da parte delle 21 Regioni e Province autonome

T2
2023

Riabilitazione
Territoriale
Consultori
Familiari

T2
2025

Cure
Primarie
Ospedali di
comunità

1.3.2.2.1 - Adozione da parte delle Regioni di 4 nuovi flussi informativi nazionali

Percorso metodologico

● Step
completato
○ Step da
completare

RIABILITAZIONE TERRITORIALE

Ritardo 6 mesi Milestone Decreto 7 ago 2023 pubblicato GU n.223 il 23 sett 2023

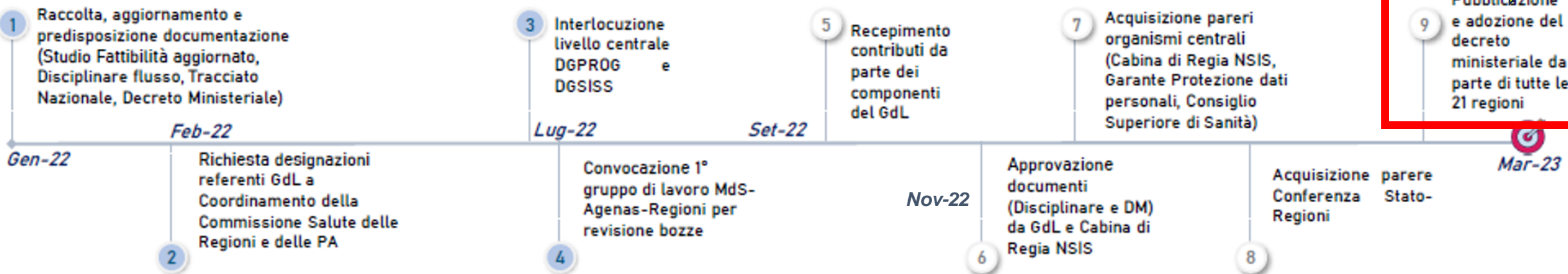

Decreto ministero Salute GU n. 223 del 23 sett 2023

Publicato



Ministero della Salute

IL MINISTRO

VISTA la legge 23 dicembre 1978, n. 833, e successive modificazioni, recante: *"Istituzione del Servizio sanitario nazionale"*;

VISTO il decreto legislativo n. 502, del 30 dicembre 1992, e successive modifiche e integrazioni, che, all'articolo 3-septies, comma 2, definisce le prestazioni sanitarie a rilevanza sociale e le prestazioni sociali a rilevanza sanitaria;

VISTO il decreto del Presidente del Consiglio dei ministri 29 novembre 2001, recante *"Definizione dei livelli essenziali di assistenza"*;

VISTO il decreto del Presidente del Consiglio dei ministri 12 gennaio 2017, recante *"Definizione e aggiornamento dei livelli essenziali di assistenza"*, ed in particolare l'articolo 34 relativo alla Assistenza sociosanitaria semiresidenziale e residenziale alle persone con disabilità, il quale richiede la rilevazione dei trattamenti riabilitativi, a carattere intensivo, estensivo e di mantenimento previa valutazione multidimensionale, presa in carico e progetto riabilitativo individuale (PRI) che definisca le modalità e la durata del trattamento;

Circolare n. 7 del 19 ottobre 2023 e specifiche funzionali - RER

Regione Emilia-Romagna

Direzione Generale Cura della persona, salute e welfare
AREA ICT E TRANSIZIONE DIGITALE DEI SERVIZI AL CITTADINO

SPECIFICHE FUNZIONALI

Flusso SIAR

(Sistema Informativo socio-Assistenziale e Riabilitativo)

Raggiunto **OBT 1° Milestone T2023** Inv. 1.3.2 PNRR

**DGR n. 1620 del 25 settembre 2023, Adozione da parte delle
Regioni dei Flussi SIAR e SICO**

Decreti del Ministero Salute GU n. 223 del 23 sett 2023

Istituiti i primi 2 flussi nazionali:

- Sistema informativo per il monitoraggio dell'assistenza riabilitativa **(SIAR)**
- Sistema informativo per il monitoraggio delle attività erogate dai consultori familiari **(SICOF)**

avviando così il percorso per l'attuazione dell'investimento 1.3.2. (1° Milestone T2023)

I DM del 7 agosto 2023 SIAR e SICO e rispettivi disciplinari tecnici sono stati recepiti dalla Regione con propria **DGR n. 1620 del 25 settembre 2023,**

Sono state DEFINITE Specifiche funzionali regionali



Circolare n. 7 del 19.10.2023 - Sistema Informativo socio-assistenziale e riabilitativa (SIAR)

Circolare n. 8 del 23.10.2023 per i Consultori familiari (SICO)

Decreto Ministeriale 7 agosto 2023

Art. 5 (Modalità e tempi di trasmissione)

1. Il SIAR viene alimentato con le informazioni relative ai trattamenti riabilitativi erogati a partire **dal quarto trimestre 2023**, come individuati nell'articolo 2, comma 2 del presente decreto. I dati relativi all'anno 2023 sono conferiti in **via sperimentale**.

Art. 6 (Ritardi e inadempienze)

1. Le informazioni trasmesse sono sottoposte a verifica in ordine a **completezza e qualità**, in base agli indicatori specificamente individuati dalle competenti Direzioni generali del Ministero della salute.

2. Il conferimento dei dati, nelle modalità e nei contenuti di cui al presente decreto, relativi ai trattamenti riabilitativi erogati **a partire dal 1° gennaio 2025** è ricompreso fra **gli adempimenti** cui sono tenute le Regioni **per l'accesso al finanziamento integrativo a carico dello Stato**, ai sensi dell'Intesa sancita dalla Conferenza Stato-regioni il 23 marzo 2005.

Alimentazione flusso per FASI Circolare regionale

- **Prima Fase Avvio Progetto sperimentale – 4° TRIM 2023** Dati strutture socio-sanitarie per disabili accreditate (STS11)
- **Anno 2024** -Dati strutture socio-sanitarie per disabili accreditate (STS11) e le riabilitative territoriali (RIA11).

SOLO Centri socio-riabilitativi residenziali e diurni (CSSR e CSSD) Accreditati



- **Seconda Fase Anno 2025 a Regime**

allargare l'informatizzazione a tutte le strutture presenti sul territorio dell'AUSL in cui ha sede la struttura, socio-sanitarie non accreditate (STS11), comprende tutte le strutture: **Gruppi appartamento, Centri socio-occupazionali (CSO), i CSSR e CSSR NON Accreditati**

rif. file excel inviato con strutture censite in Anagrafe regionale strutture socio-sanitaria

Decisione Riparto fondi PNRR (rif. M6C2.1.3.2.2.1)

8 giugno: stabilito **Riparto risorse alle AUSL**, per ogni **AUSL stessa quota di 207.500 euro**

Acquisiti i **CUP** per AUSL e indicati i **RUP** (Responsabili unici di Progetto).

Investimento avrà unico CUP anche se il Target fa riferimento all'attivazione di 4 flussi, tutte gli **atti predisposti per l'implementazione dei 4 flussi dovranno avere stesso CUP**, necessario indicarlo nei successivi **provvedimenti amministrativi** e ai fini dell'inizializzazione dei progetti in piattaforma **ReGIS** per il monitoraggio e rendicontazione progetti PNRR.

- Finanziamento per **investimenti**: possibile acquisto **sviluppo software o manutenzione evolutiva**
- Risorse che si andranno ad assegnare verranno **liquidate esclusivamente a fronte di spesa sostenuta**

Possibile integrare le risorse assegnate, se non sufficienti per 4 flussi, con altre risorse da fondi regionali o aziendali. Le fonti integrative di finanziamento dovranno essere indicate nelle schede di intervento con l'indicazione dei capitoli di bilancio di previsione (bilancio regionale/aziendale).

Assegnazione risorse e Delega AUSL (rif. M6C2. 1.3.2.2.1)

DGR n. 1779 del 25 ottobre 2023: Assegnazione risorse e Delega AUSL

- mandato al Presidente di sottoscrivere ***Provvedimenti di Delega amministrativa alle AUSL***
- **assegna** a ciascuna AUSL parte delle risorse assegnate alla regione

Le **milestone** dell'intervento PNRR:

T2023: Adozione primi 2 nuovi flussi (Riabilitazione territoriale e Consultori familiari) nel 2023

T2025: Adozione altri 2 flussi (Ospedali di comunità, Cure Primarie) nel 2025

Tabella 1 - Cronoprogramma. Previsione impegni per acquisti software con risorse PNRR assegnate nel triennio 2023-24-25

Azienda/Ente SSR	Intervento M6 C2	Ordini da eseguirsi entro il 31.12.2023 (importo risorse PNRR)	Ordini da eseguirsi entro il 31.12.2024 (importo risorse PNRR)	Ordini da eseguirsi entro il 31.12.2025 (importo risorse PNRR)	Totale 2023-25 (importo assegnato risorse PNRR)
AUSL di Piacenza	1.3.2.2.1.	100.000,00 €	40.000,00 €	67.500,00 €	207.500,00 €
AUSL di Parma	1.3.2.2.1.	122.000,00 €	60.000,00 €	25.500,00 €	207.500,00 €
AUSL di Reggio Emilia	1.3.2.2.1.	- €	103.750,00 €	103.750,00 €	207.500,00 €
AUSL di Modena	1.3.2.2.1.	140.000,00 €	67.500,00 €	- €	207.500,00 €
AUSL di Bologna	1.3.2.2.1.	110.329,00 €	97.171,00 €	- €	207.500,00 €
AUSL di Imola	1.3.2.2.1.	79.300,00 €	67.100,00 €	61.100,00 €	207.500,00 €
AUSL di Ferrara	1.3.2.2.1.	90.000,00 €	50.000,00 €	67.500,00 €	207.500,00 €
AUSL della Romagna	1.3.2.2.1.	120.000,00 €	87.987,33 €	- €	207.987,33 €
		761.629,00 €	573.508,33 €	325.350,00 €	1.660.487,33 €

Requisiti acquisto software sviluppo o manutenzioni evolutive

RISPETTO Principi DSNH per Interventi/subinterventi PNRR

Principi DSNH – CIS Regione ER per sviluppo Investimenti PNRR

Schede tecniche di
riferimento la **Scheda 6 -
Servizi informatici di
hosting e cloud** [Sono
requisiti Data center che
ospitano i servizi di hosting
e cloud, adeguamento da
parte di Lepida]

Procedure acquisti Req. 1

Rispetto requisiti di cui all'art.
47 del DL 77/2021,
convertito, con
modificazione, dalla L.
108/2021

- pari opportunità
generazionali e di genere
(giovani e donne 30%)
- **rispetto obbligo** assunzione
delle persone disabili sulla
base del n dipendenti
(collocamento mirato)

Procedure acquisti Req. 2

- controlli sulla c.d.
documentazione antimafia
(cfr. circolare prot. 69128
del 22.06.2022 della
Prefettura di Bologna –
allegato 2 - utilizzo Banca
Dati Nazionale Unica
- Modulo autodichiarazione
informazioni titolare
effettivo (normativa
antiriciclaggio - D. Lgs.
231/2007 e ss.mm.ii., art.
1, comma 2, lett. pp) e artt.
20 e 22)

Prossimi step per l'attuazione Progetto

N.	Attività	Tempistica
1°	Approvazione variazione di bilancio per stanziamenti distribuiti nel triennio sulla base dei cronoprogrammi AUSL	Entro 15 novembre
2°	Provvedimenti Delega Amministrativa alle AUSL sottoscritti dal Presidente RER	Entro 15 novembre
3°	Nota del Direttore generale per autorizzare le AUSL a procedere con acquisti	15 Novembre
4°	Ordinativi per acquisto Software applicativo Anno 2023, SIAR e SICO	Dal 15 nov al 31 dic
5°	DGR concessione e impegni di spesa a favore AUSL delle risorse PNRR per M6 C2 – 1.3.2.2.1. per l'anno 2023. per avvio Interventi previsti dal CIS come da cronoprogramma. Contestuale accertamento delle entrate	Dal 15 novembre al 31 dicembre

Circolare n. 7/2023

SPECIFICHE FUNZIONALI

Flusso SIAR

(Sistema Informativo socio-Assistenziale e Riabilitativo)

Versione 1.0



Aree tematiche

Cittadini

Professionisti

Servizio sanitario regionale

Politiche Sociali e Integrazione Socio-Sanitaria

Assegno di Cura Anziani e Disabili - SMAC

Assistenza Domiciliare Integrata - ADI

Assistenza erogata presso Hospice - Hospice

Assistenza Residenziale e Semiresidenziale Anziani - FAR

Sistema informativo Socio-Assistenziale e Riabilitativo – SIAR

Gravissime Disabilità Acquisite

Integrazione Applicativi Sportello Sociale - IASS

Sistema informativo su bambini e ragazzi in carico ai servizi sociali – SISAM

Sistema Informativo Politiche per la Salute e Politiche Sociali

<https://salute.regione.emilia-romagna.it/siseps/>

Documentazione SIAR

Condividi

[Lettura facilitata](#)

- > [Normativa](#)
- > [Iniziative](#)
- > [Manuale operativo delle Banche Dati \(6.53 MB\)](#)
- > [Specifiche servizi web per l'accesso ai dati certificati dell'Anagrafe sanitaria della Regione Emilia-Romagna \(2.96 MB\)](#)
- > [Manuale dei Servizi Web dei Flussi e dell'autenticazione centralizzata regionale \(1.03 MB\)](#)

Sistema informativo Socio-Assistenziale e Riabilitativo

> Documentazione

Sistema informativo Socio-Assistenziale e Riabilitativo

> Documentazione

Normativa Regionale

- > [Prot. 19.10.2023.1050882.U_SIAR_Circolare_n_7_2023_RUS – Circolare n. 7/2023 - Sistema Informativo socio-Assistenziale e Riabilitativo - Specifiche per la gestione del flusso SIAR – ANNO 2023 \(📎 153.19 KB\)](#)
- > [Specifiche funzionali flusso SIAR – Versione 1.0 \(📎 1.22 MB\)](#)
- > [Anagrafica – file xsd – Specifiche funzionali flusso SIAR – Versione1.0 \(📎 1.93 KB\)](#)
- > [Anagrafica – file xml esempio – Specifiche funzionali flusso SIAR – Versione1.0 \(📎 1.82 KB\)](#)
- > [Presenza in carico – file xsd – Specifiche funzionali flusso SIAR – Versione 1.0 \(📎 5.93 KB\)](#)
- > [Presenza in carico – file xml esempio – Specifiche funzionali flusso SIAR – Versione1.0 \(📎 6.49 KB\)](#)
- > [Ore Annuali – file xsd – Specifiche funzionali flusso SIAR – Versione1.0 \(📎 1.5 KB\)](#)
- > [Ore Annuali – file xml esempio – Specifiche funzionali flusso SIAR – Versione1.0 \(📎 1.17 KB\)](#)
- > [Common – file xsd – Specifiche funzionali flusso SIAR – Versione1.0 \(📎 5.67 KB\)](#)

Descrizione breve del flusso

Oggetto della rilevazione: ciascun periodo di **Presa in carico degli ospiti**: ad ogni invio trimestrale devono essere inviati i **dati di tutti gli utenti inseriti in struttura nell'anno di riferimento** (fotografia trimestrale: PIC, 1° valutazione, trattamenti, eventuali rivalutazioni/sospensioni/chiusura nell'anno).

EVENTI registrati:

- **Presa in carico**: dell'assistito da parte della struttura: Dati anagrafici, soggetto erogatore ovvero la struttura che eroga il trattamento, la **Valutazione iniziale** dell'assistito (patologia ed esito della valutazione in ingresso), **ambito di intervento** e **operatori** coinvolti **previsti nel PRI/PAI**.
- **Erogazione trattamento/i socio-assistenziali e riabilitativi**: data inizio e fine trattamento/i erogati, durata;
- **Sospensione del trattamento**: data inizio e fine periodo di sospensioni del trattamento erogato e motivo della sospensione;
- **Rivalutazione**: data rivalutazione/valutazione finale, aggiornamento della valutazione ed esito;
- **Conclusione Presa in carico**: data conclusione Presa in carico e dimissione, motivazione ed esito valutazione del grado di disabilità in uscita.

Struttura del flusso Regionale

Tracciato 1 (.xml)

TRIMESTRALE

Dati anagrafici
Individuali
dell'assistito preso
in carico dalla
struttura

Tracciato 2 (.xml)

TRIMESTRALE

Dati individuali sull'assistenza erogata durante la **Presa in Carico da parte della struttura**

- **Valutazione iniziale**
- **Ambito di intervento** (previsto da PAI/PRI)
- **Trattamenti** erogati (gg e durata effettiva)
- **Rivalutazioni**
- **Sospensioni del trattamento**
- **Conclusione Presa in carico**

Tracciato 3 (.xml)

ANNUALE

Dati aggregati per struttura erogatrice

Ore di trattamento annualmente erogate per professionisti (a consuntivo) che operano all'interno della struttura

Tracciato 1

ANAGRAFICA

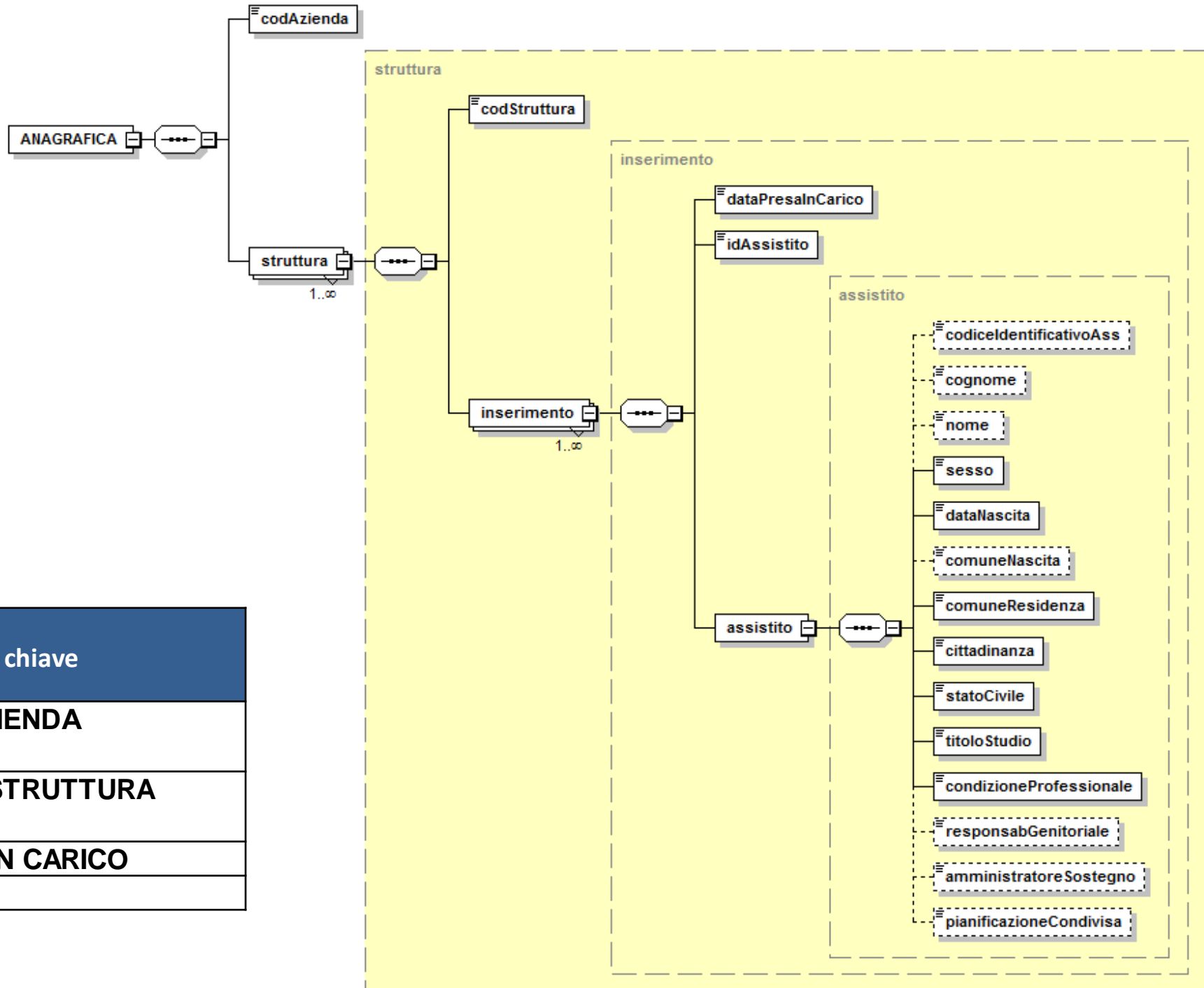

Nodo di riferimento	Campi chiave
Anagrafica	CODICE DELL'AZIENDA EROGATRICE
Struttura	CODICE DELLA STRUTTURA EROGATRICE
Inserimento	DATA DI PRESA IN CARICO
	ID ASSISTITO

CAMPO IdAssistito

Progressivo campo	Nodo di riferimento	Nome campo	Descrizione	Tipo	Lunghezza	Informazioni sul dominio e Controlli
A004	Inserimento	idAssistito	Identificativo univoco dell'assistito (creato per l'invio del flusso che identifica in maniera univoca l'assistito all'interno della struttura)	AN	15	<p><u>CAMPO CHIAVE</u></p> <p>OBBLIGATORIETÀ: Dato obbligatorio (E).</p> <p>FORMATO: NNNNNNNNNNNNNNNN</p> <p>ALTRI CONTROLLI:</p> <ul style="list-style-type: none"> - deve essere numerico e diverso da zero (E) - deve essere univoco per codice identificativo dell'assistito nella struttura (E)

Nel caso in cui si verifichi lo scarto del record, nel **file di ritorno informativo (file Scarti, campo NoteErrore)** è restituito il messaggio con il codice IdAssistito da utilizzare per la correzione con un messaggio del tipo: **“L'idAssistito già abbinato dalla Struttura al codiceIdentificativoAss è: XXXXXXXXXXXXXXXX”**

CAMPO codiceIdentificativoAss

Progressivo campo	Nodo di riferimento	Nome campo	Descrizione	Tipo	Lunghezza	Informazioni sul dominio e Controlli
A005	Assistito	codiceIdentificativoAss	<p>Codice identificativo dell'assistito.</p> <p>Verifica della presenza su sistema TS per i codici fiscali e l'identificativi numerici</p>	AN	16	<p>OBBLIGATORIETÀ: Dato obbligatorio eccetto per i non residenti in Italia e i casi di anonimato elencati nel paragrafo Anonimato (E).</p> <p>Ad un codiceIdentificativoAss corrisponde uno ed un solo idAssistito all'interno della struttura (se tipoOperazione = V, codiceIdentificativoAss non può variare. In caso di variazione del codiceIdentificativoAss è necessario concordare la procedura con la Regione) (E)</p>

Prima inviare il dato in SIAR in banca dati regionale, il codice fiscale dell'assistito e l'identificativo provvisorio numerico devono essere controllati nel sistema Tessera Sanitaria e, se non presente, la scheda verrà scartata. È stato messo a disposizione un applicativo Codici Identificativi - CI al seguente indirizzo <https://salute.regione.emilia-romagna.it/siseps/applicazioni/codici-identificativi> (è un flusso per la verifica notturna sul Sistema TS di Sogei dei codici fiscali dai flussi sanitari e socio-sanitari).

Tracciato 2

PRESA IN CARICO

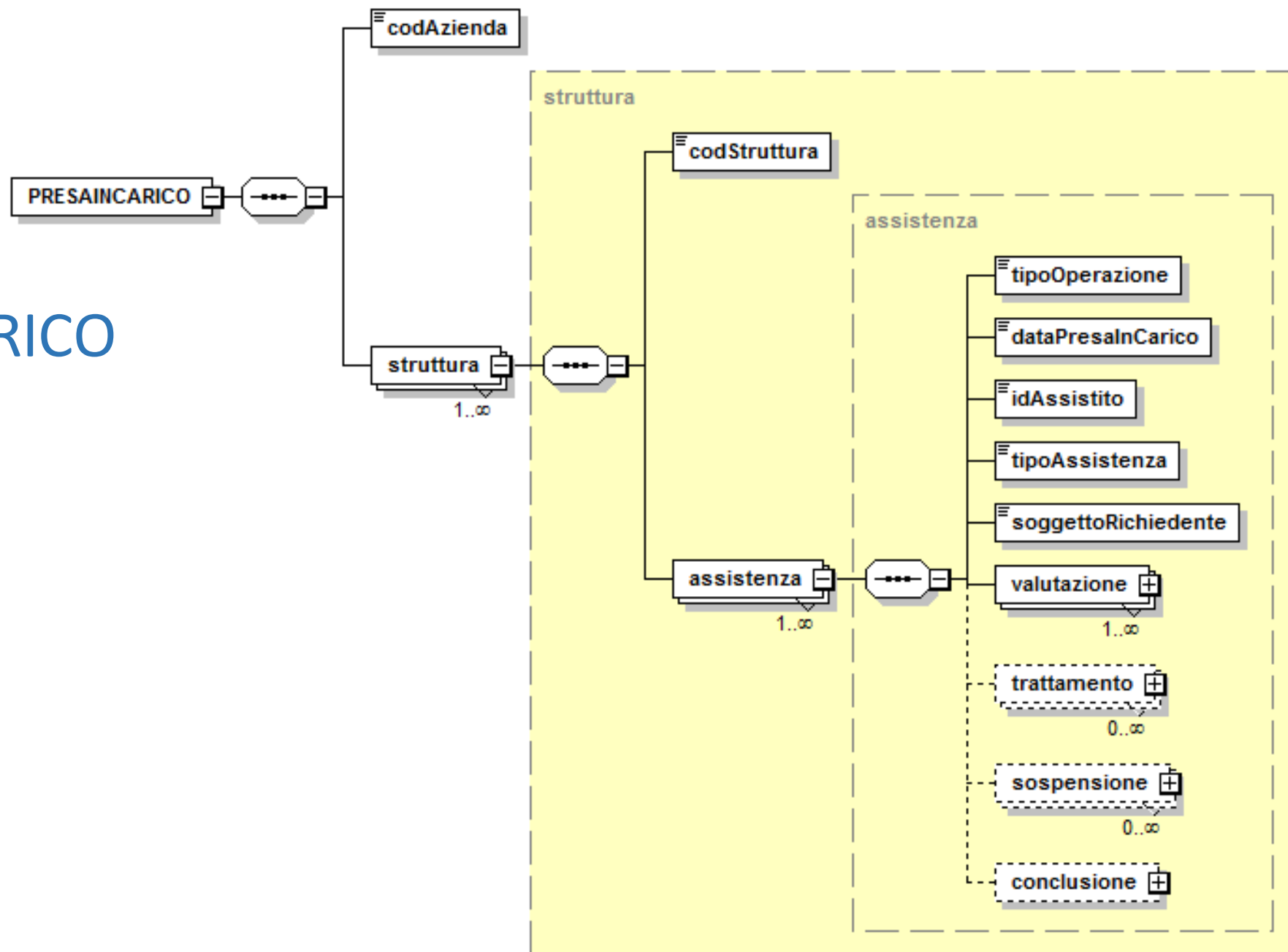

CAMPO TipoOperazione



Tipo Operazione	Obiettivo	Controlli
I –Inserimento	trasmissione di record nuovi o per la ritrasmissione di record scartati dal sistema di acquisizione in invii precedenti nell'anno.	Il record (identificato dai campi chiave) NON deve essere già presente nella Banca Dati Regionale.
V –Variazione	trasmissione di record per aggiornamento dei record già presenti in Banca Dati, per i quali sarà effettuata la sovrascrittura di tutti i dati del record 'Preso in carico' compresi le integrazioni dovute a nuovi eventi (rivalutazioni, trattamenti, sospensioni, conclusioni) o correzione di quanto precedentemente trasmesso.	Il record (identificato dai campi chiave) deve essere già presente nella Banca Dati Regionale.
C –Cancellazione	trasmissione di record per i quali si intende far effettuare una cancellazione dal sistema di acquisizione	Utilizzare esclusivamente per cancellare definitivamente i record già presenti nella Banca Dati Regionale.

VALUTAZIONE

Nodo di riferimento	Campi chiave
Anagrafica	CODICE DELL'AZIENDA EROGATRICE
Struttura	CODICE DELLA STRUTTURA EROGATRICE
Inserimento	DATA DI PRESA IN CARICO
	ID ASSISTITO
Valutazione	DATA VALUTAZIONE

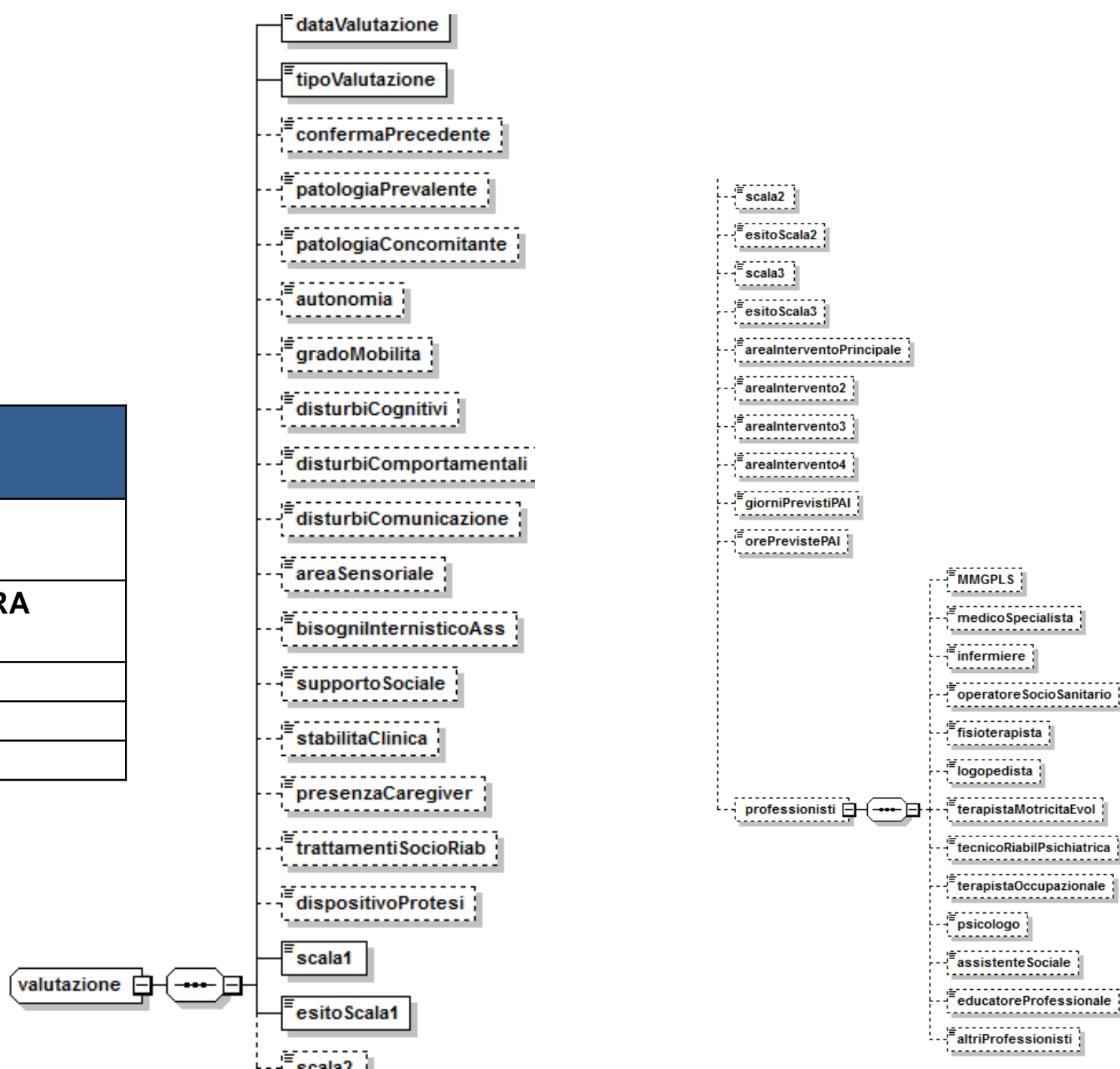

TRATTAMENTO

Nodo di riferimento	Campi chiave
Anagrafica	CODICE DELL'AZIENDA EROGATRICE
Struttura	CODICE DELLA STRUTTURA EROGATRICE
Inserimento	DATA DI PRESA IN CARICO
	ID ASSISTITO
Trattamento	DATA INIZIO TRATTAMENTO

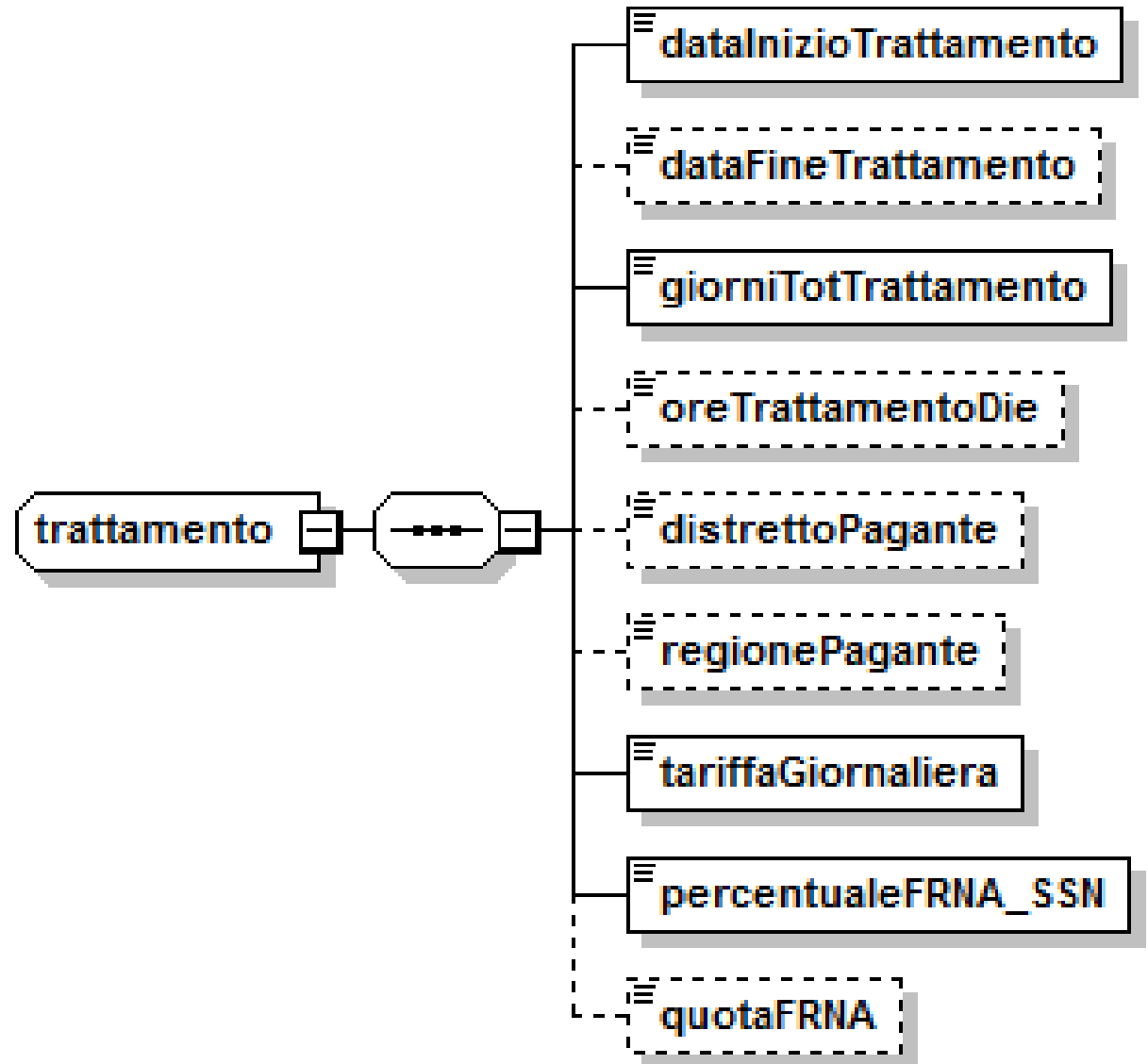

SOSPENSIONE

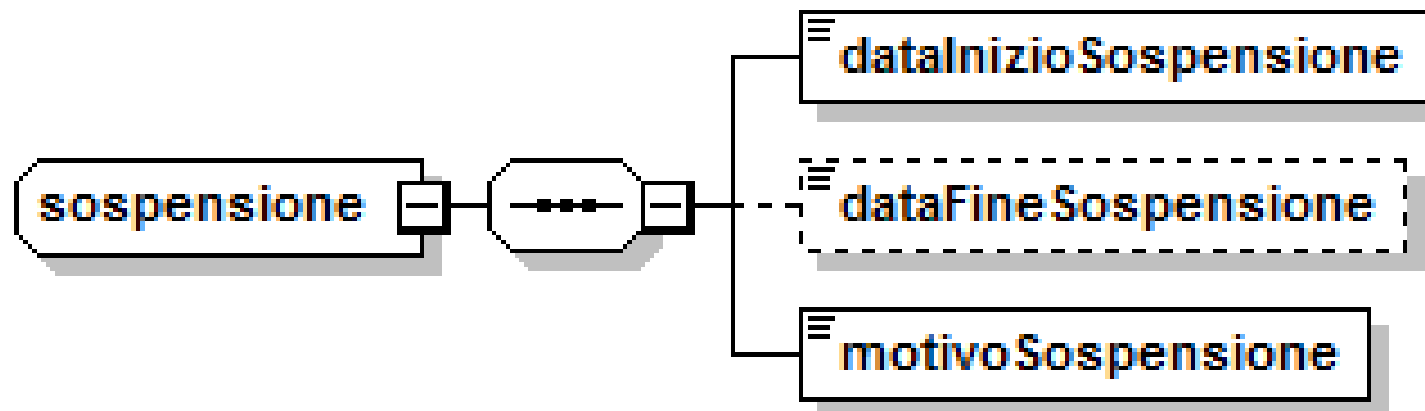

Nodo di riferimento	Campi chiave
Anagrafica	CODICE DELL'AZIENDA EROGATRICE
Struttura	CODICE DELLA STRUTTURA EROGATRICE
Inserimento	DATA DI PRESA IN CARICO ID ASSISTITO
Sospensione	DATA INIZIO SOSPENSIONE

CONCLUSIONE

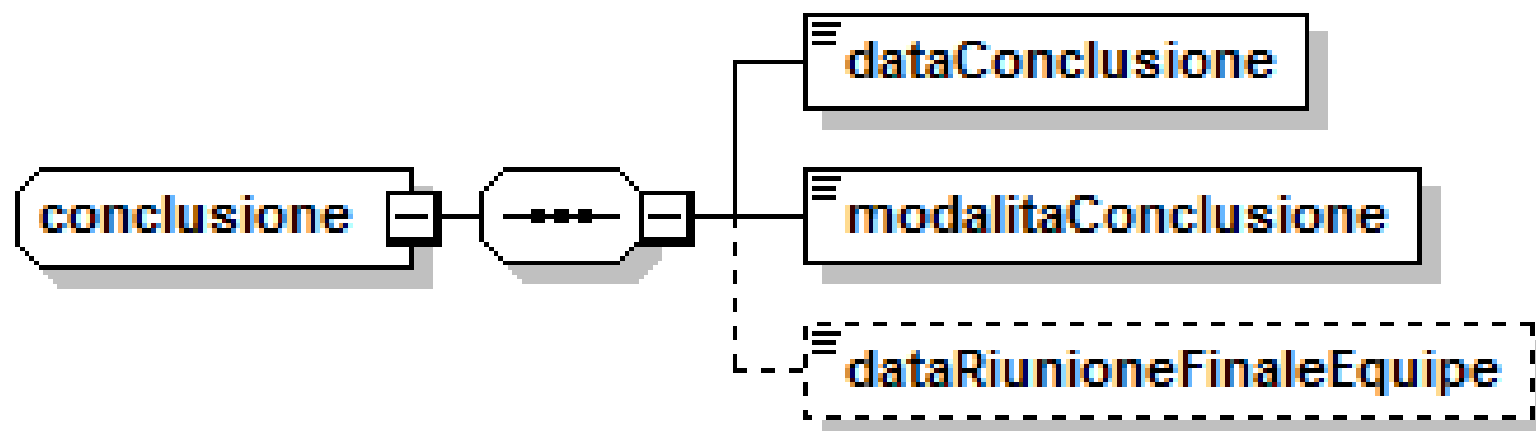

Nodo di riferimento	Campi chiave
Anagrafica	CODICE DELL'AZIENDA EROGATRICE
Struttura	CODICE DELLA STRUTTURA EROGATRICE
Inserimento	DATA DI PRESA IN CARICO
	ID ASSISTITO
Conclusione	DATA CONCLUSIONE

Tracciato 3

ORE ANNUALI

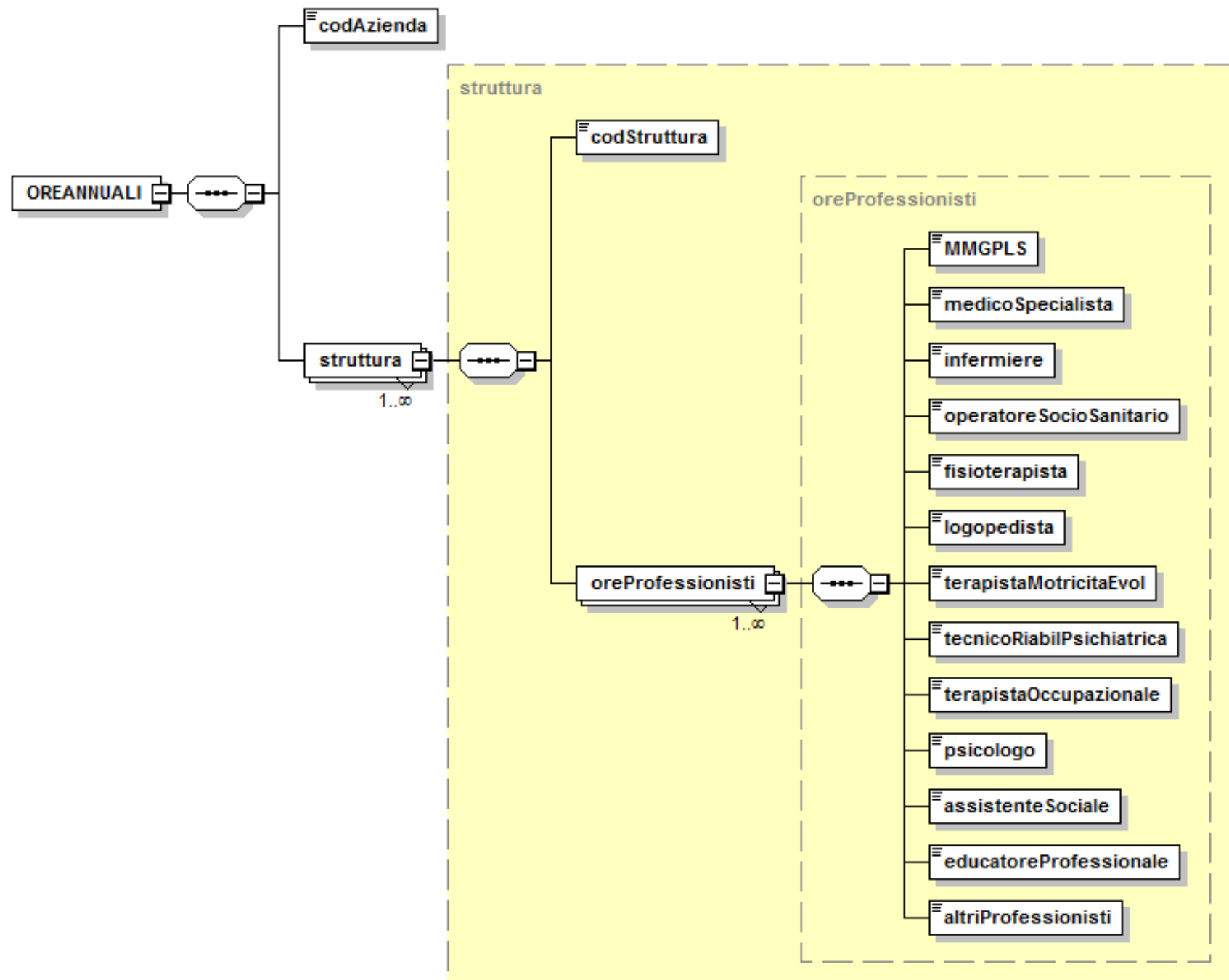

TEMPI DI TRASMISSIONE

Anno 2023 – 4° e 5° invio

CSRR e CSRD accreditati

4° invio: 1-31 Gennaio 2024
popolamento della banca dati:

- Utenti in struttura al 1.10.2023 o inseriti fino al 31.12.2023 (Tr.1 e 2)
- Ore erogate dai professionisti tra il 1.10.2023 e il 31.12.2023 (Tr.3)

5° invio: 1-28 Febbraio 2024

Integrazioni e correzioni per l'anno 2023

- Tracciati 1, 2 e 3

Anno 2024 – 1° invio

RIA11, CSRR e CSRD accreditati

1° invio: 1-30 Aprile 2024

- Utenti in struttura al 1.1.2024

(tutte le PIC che proseguono dall'anno precedente inviate nel 2023 +1° valutazione + attività del 1° trimestre)

- **Nuovi inserimenti** tra 1.1.2024 e 31.03.2024

Anno 2024 – invii successivi

RIA11, CSRR e CSRD accreditati

2° e 3° invio 2024

- **Utenti in struttura** nel periodo di riferimento con l'attività erogata (nuovi o già inviati in periodi precedenti) - Tr.1 e 2

4° invio 2024

- **Utenti ancora in carico** – Tr.1 e 2
- **Ore erogate** dai professionisti tra il 1.10.2024 e il 31.12.2024 – Tr.3

5° invio 2024

- Integrazioni e correzioni per l'anno 2024 -Tracciati 1, 2 e 3



N. Invio	Scadenze	Dati in inserimento	Dati in variazione	File da inviare
1° invio	entro il 30 aprile dell'anno di riferimento	Primo trimestre		File 1, file 2
2° invio	entro il 31 luglio dell'anno di riferimento	Primo e secondo trimestre	Primo trimestre	File 1, file 2
3° invio	entro il 30 ottobre dell'anno di riferimento	Primo, secondo e terzo trimestre	Primo e secondo trimestre	File 1, file 2
4° invio	entro il 31/01 dell'anno successivo all'anno di riferimento	Tutto l'anno	Primo, secondo e terzo trimestre	File 1, file 2, file 3
5° invio	entro il 28/02 dell'anno successivo all'anno di riferimento	Tutto l'anno	Tutto l'anno	File 1, file 2, file 3

UTENZE

Entro il 30/11 i Referenti unici aziendali devono inviare la richiesta delle utenze da profilare (2 nominativi per azienda) a:

servicedesk@regione.emilia-romagna.it

I colleghi del Servicedesk comunicheranno ai referenti regionali le utenze da inserire nella mailing list

Assistito **PIPPO PLUTO** in CSRR dal 14/12/2022 in struttura S12345

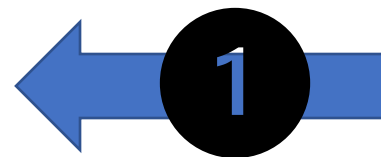

Assistito già in struttura al 1.10.2023 con sospensione in corso nel momento in cui inizia la rilevazione

4° invio 2023 **Data presa in carico** 14/12/2022 **Id assistito** 112233445566778 **Tipo operazione** I

V
A
L
U
T
A
Z
I
O
N
E

Data valutazione 10/12/2022	Motivo valutazione valutazione iniziale	Scala 0	Esito D
Data valutazione 04/06/2023	Motivo valutazione valutazione per follow-up	Motivo valutazione valutazione iniziale	Scala 0
Data valutazione 17/12/2023	Motivo valutazione valutazione per follow-up	Esito D	

È la valutazione più recente prima del 1.10.2023: è la **valutazione iniziale da inviare in RER**

T
R
A
T
T
A
M
E
N
T
O

Data inizio trattamento 17/12/2022	Data fine trattamento 10/06/2023
Data inizio sospensione 01/03/2023	Data inizio trattamento 01/04/2023
Data inizio trattamento 11/06/2023 01/10/2023	Data fine trattamento 22/12/2023
Data inizio sospensione 20/09/2023 01/10/2023	Data fine sospensione 10/10/2023

C
O
N
C
L
U
S
I
O
N
E

Data conclusione
22/12/2023

NOTE: Il ~~testo barrato~~ sta per: dato che non deve essere inviato in RER
Il testo in **verde** è quello che deve essere inviato in sostituzione

Assistito **PAPERINO PLUTO** in CSRD dal 12/11/2023 in struttura S12678

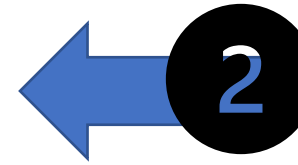

Nuovo Assistito nel 4° trim 2023 con trattamento concluso e chiusura presa in carico con dimissione dalla struttura nel trimestre

4° invio 2023 **Data presa in carico** 12/11/2023 **Id assistito** 002233445566779 **Tipo operazione** I

V
A
L
U
T
A
Z
I
O
N
E

Data valutazione 10/11/2023 **Motivo valutazione** valutazione iniziale **Scala** 0 **Esito** E

T
R
A
T
T
A
M
E
N
T
O

Data inizio trattamento 12/11/2023 **Data fine trattamento** 28/12/2023 **Giorni trattamento** <= 46

C
O
N
C
L
U
S
I
O
N
E

Data conclusione 28/12/2023

Assistito **TOPOLINO PLUTO** in CSRD dal 10/12/2023 in struttura S00987

3

Nuovo Assistito nel 4° trim 2023
con trattamento che prosegue
nell'anno successivo

4° invio 2023 **Data presa in carico** **Id assistito** **Tipo operazione**
10/12/2023 998877223344556 I

V
A
L
U
T
A
Z
I
O
N
E

Data valutazione **Motivo valutazione** **Scala** **Esito**
08/12/2023 valutazione iniziale 0 C

T
R
A
T
T
A
M
E
N
T
O

Data inizio trattamento **Data fine trattamento** **Giorni trattamento**
10/12/2023 23/01/2023 <= 21

C
O
N
C
L
U
S
I
O
N
E

Data conclusione
--

Assistito **TOPOLINO PLUTO** in CSRD dal 10/12/2023 in struttura S00987

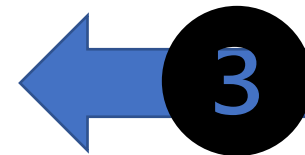

Assistito già in carico dal 2023 con trattamento che prosegue nell'anno successivo

1° invio 2024 **Data presa in carico** **Id assistito** **Tipo operazione**
10/12/2023 998877223344556 I

V
A
L
U
T
A
Z
I
O
N
E

Data valutazione **Motivo valutazione** **Scala** **Esito**
08/12/2023 valutazione iniziale 0 C

C
O
N
C
L
U
S
I
O
N
E

Data conclusione
--

T
R
A
T
T
A
M
E
N
T
O

Data inizio trattamento **Data fine trattamento** **Giorni trattamento nell'anno**
10/12/2023 -- <= 91

Sono i gg di trattamento erogate nell'anno anche se data inizio trattamento è quella reale riferita all'anno precedente. I gg saranno sempre <=91 per 1°Trim, <= 182 per 2°Trim, <= 274 per 3°Trim fino a <=366 per 4°Trim e ultimo invio dell'anno di riferimento.

Assistito **TOPOLINO PLUTO** in CSRD dal 10/12/2023 in struttura S00987

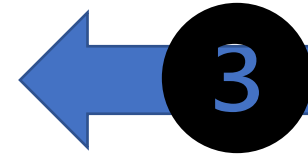

Assistito già in carico dal 2023 con trattamento che prosegue nell'anno successivo. Record già inviato nel 1° invio, da integrare.

2° invio 2024 **Data presa in carico** **Id assistito** **Tipo operazione**
10/12/2023 998877223344556 V

V
A
L
U
T
A
Z
I
O
N
E

Data valutazione	Motivo valutazione	Scala	Esito
08/12/2023	valutazione iniziale	0	C
Data valutazione	Motivo valutazione		
02/04/2023	valutazione per follow-up		

T
R
A
T
T
A
M
E
N
T
O

Data inizio trattamento	Data fine trattamento	Giorni trattamento (nell'anno)
10/12/2023	12/04/2024	<= 103 91 gg 1° trim + 12 gg 2° trim
Data inizio trattamento	Data fine trattamento	Giorni trattamento
15/04/2024	25/05/2024	<= 40

C
O
N
C
L
U
S
I
O
N
E

Data conclusione
25/05/2024

Grazie per
l'attenzione!!

Flusso.SIAR@regione.emilia-romagna.it